

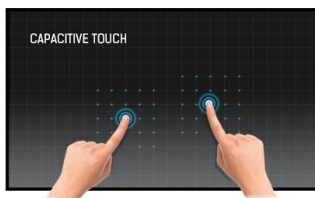

**22" P-CAP 10pt touch screen featuring IPS panel technology**

With its Full HD (1920x1080) resolution and accurate Projective Capacitive 10 point touch technology, the ProLite T2252MSC-B1 delivers seamless and accurate touch response. Featuring IPS LCD screen technology, it offers exceptional colour performance and wide viewing angels, making it a perfect choice for a vast array of interactive applications. The flexible stand can be positioned at several angels creating a comfortable and ergonomic user experience. In addition, the edge-to-edge glass and ultra slim design creates an eye-catching finish. The ProLite T2252MSC-B1 is the ideal solution for interactive signage, instore retail, POS and interactive presentations.



**Tecnologia tattile - PCAP**

Questa tecnologia si avvale di una griglia di sensori composta di fili micro sottili, integrata nel vetro che riveste lo schermo. Posizionando il dito sul vetro, le caratteristiche elettriche della griglia di sensori variano e quindi viene rilevato il tocco. Grazie al rivestimento in vetro, questa tecnologia non si danneggia con il tempo e la funzione touch rimane inalterata anche in caso di vetro graffiato. Offre una perfetta qualità delle immagini e funziona con il dito umano (anche se la mano indossa dei guanti in lattice) e con la stilo magnetica.



**IPS Technology**

La tecnologia IPS offre un contrasto maggiore, tonalità nere più scure e angoli di visione migliori rispetto alla tecnologia TN standard. Lo schermo offrirà un'ottima visione da qualunque angolo lo si guardi.

## 01 CARATTERISTICHE DISPLAY

Design	lunetta ultra-magro
Diagonale	21.5", 54.6cm
Pannello	IPS Panel Technology LED
Risoluzione nativa	1920 x 1080 (2.1 megapixel Full HD)
Format	16:9
Luminosità	250 cd/m <sup>2</sup> tipico
Contrasto statico	1000:1 tipico
Contrasto avanzato	5M:1
Tempo di riposta	7ms
Angolo di visione	orizzontale/verticale: 178°/178°, sinistra/destro 89°/89°, alto/giù: 89°/89°
Supporta colore	16.7mln 8bit (6bit + Hi-FRC)
Siincronizzazione orizzontale	24 - 83KHz
Siincronizzazione verticale	55 - 76Hz
Angolo di visione L x H	476.64 x 268.11mm, 18.8 x 10.6"
Pixel pitch	0.248mm
cornice colore e finitura	nero, opaca

## 02 TOUCH

Tecnologia touchscreen	projective capacitive
Punti tocco	10 (HID, only with supported OS)
Modalità tocco	penna, dito, guanto (latex)
Touch interface	USB
Sistema operativo supportato	Tutti i monitor iiyama sono Plug & Play e compatibili con Windows e Linux. Per ulteriori dettagli riguardo i sistemi operativi supportati per i modelli Touch, fare riferimento ai driver disponibili nella sezione Download.

## 03 INTERFACCE / CONNETTORI / CONTROLLI

Connettore ingresso analogico	VGA x1
Connettore ingresso digitale	HDMI x1 DisplayPort x1
Audio uscita	Altoparlanti 2 x 2W
HDCP	si

## 04 CARATTERISTICHE SPECIALI

Blocco OSD	si
------------	----

## 05 GENERALE

Lingua OSD	EN, DE, FR, IT, CN, RU, JP, CZ, NL, PL
Pulsanti controllo	Power, Select/ Input Select, Scroll up/ Audio, Scroll down/ i-Style Colour, Menu
Controllo utente	auto image adjust, picture adjust (contrast, brightness, ACR, ECO, OD) input select, audio adjust (volume, mute, audio input) colour adjust (cool, normal, warm, user colour, i-Style color) information, manual image adjust (H./V. position, clock, phase, sharpness, video mode adjust, blue light reducer, X-Res technology) setup menu (language select, OSD position, OSD time out, OSD background, opening logo, LED) memory recall
Utilità	brevettato Kensington-lock™

Riduzione luce blu

si

Plug&Play

DDC2B

## 06 MECCANICA

Angolo di inclinazione

73° alto; 3° giù

Montaggio VESA

100 x 100mm

## 07 ACCESSORI INCLUSI

Cavo

di alimentazione, USB, HDMI, Audio

Guida

guida rapida, guida di sicurezza

## 08 ALIMENTAZIONE

Unità di alimentazione

interno

Alimentazione

AC 100 - 240V, 50/60Hz

Consumo energia

18.1W tipico, 0.5W stand by, 0.5W spento

## 09 SOSTENIBILITA'

Norme

CE, TÜV-Bauart, CU, cULus

Classe efficienza energetica

B

Altro

REACH SVHC sopra 0,1%: Piombo

## 10 DIMENSIONI / PESO

Prodotti dimensioni L x H x P

490.5 x 370.5 x 220.5mm

Peso (netto)

4.8kg

EAN code

4948570115136

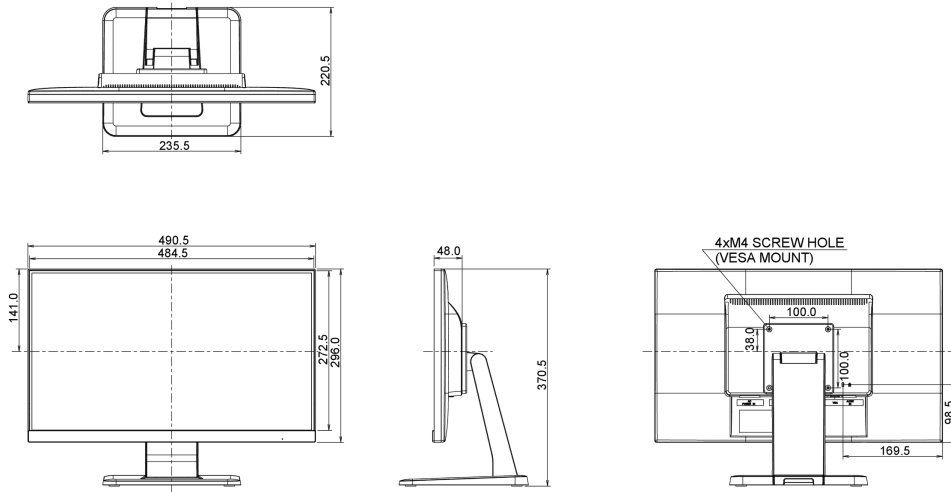

## 11 EU- MARCHIO EFFICIENZA ENERGETICA

Manufacturer	iiyama
Model	ProLite T2252MSC-B1
Classe efficienza energetica	B
Diagonale area attiva	54.6cm; 21.5"; (22" segment)
Consumo acceso	26W
Consumo annuo energia	38kWh/annuo*
Alimentazione in attesa	0.5W stand by
Risoluzione	1920 x 1080

*This is information under Regulation (EU) No 1062/2010.\*Based on the power consumption of the television operating 4 hours per day for 365 days. The actual energy consumption will depend on how the television is used.*

*Tutti i marchi e i marchi registrati citati. E & O E. Specifiche soggette a modifiche senza preavviso. Tutti i display LCD è conforme alla norma ISO-9241-307:2008 in connessione con difetti dei pixel.*

© IIYAMA CORPORATION. ALL RIGHTS RESERVED